

## Торцевое крепление HST ÄF

Торцевые крепления ÄF используются для крепления кабельных лотков KS, а также опорных профилей AS, ASR, ASR-L и ASR-P к стене, полу или потолку. Торцевое крепление ÄF можно использовать для создания любых опорных конструкций.

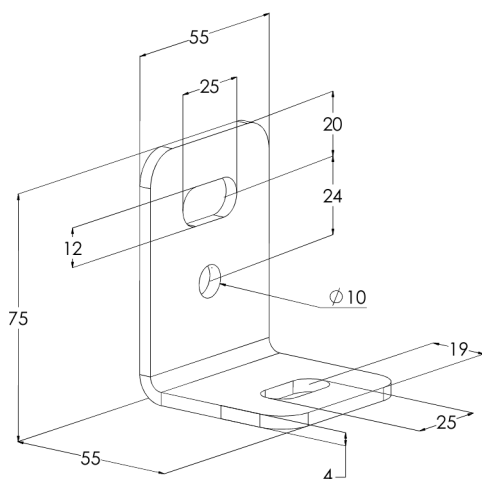

Наименование	HST ÄF		
Код	1430313		
Материал	Кислотостойкая нержавеющая сталь		
Класс степени воздействия	С1-СХ		
Цвет	Серый		
Единица измерения	PCE		
Упаковка	20 PCE		
Размеры (мм) Длина   Высота   Ширина	55	55	75
Вес (кг/ш)	0,14		
GTIN-код	6438377005603		
Обработка поверхности	Изготовлен из нержавеющей стали в соответствии со стандартом EN 10088		